

ANKER EAA-Pad®

BARRIEREFREIE BEDIENUNG AN SELBSTBEDIENUNGSTERMINALS

Barrierefreie Bedienung

Das EAA-Pad® von ANKER macht jedes Selbstbedienungsterminal barrierefrei – ob Self-Checkouts im Supermarkt, Selbstbedienungswaagen, Ticketautomaten oder Info-terminals. Durch haptische Tasten, Audiounterstützung und flexible Installationsmöglichkeiten ermöglicht es eine einfache Navigation für Menschen mit Sehbehinderungen oder eingeschränkter Motorik. Das EAA-Pad® macht es möglich, dass Selbstbedienungsterminals den aktuellen gesetzlichen Barrierefreiheitsvorgaben entsprechen können.

Vorteile

- **Gesetzliche Anforderungen** – BFGS & EAA verpflichten zur barrierefreien Gestaltung digitaler Systeme.
- **Inklusion & Teilhabe** – Gleichberechtigte Nutzung für Menschen mit Sehbehinderungen, Leseschwierigkeiten oder eingeschränkter Feinmotorik.
- **Erleichterte Navigation** – Haptische Tastensteuerung & Audiounterstützung für barrierefreies Menühandling.
- **DIN EN 301-549 Konformität** – Erfüllt die Norm für barrierefreie IKT.
- **Audiounterstützung** – Digitale Inhalte per Kopfhörer ausgeben für eine auditive Bedienführung.
- **Flexible Integration** – Horizontal, vertikal, Pole-Montage & individuelle Halterungen.
- **Einfache Auffindbarkeit** – RGB-Hintergrundbeleuchtung erleichtert Identifizierung.
- **Hardware als Enabler** – Unterstützt Softwarelösungen für maximale Barrierefreiheit.
- **Zukunftssicherheit** – Frühzeitige Umsetzung schützt vor zukünftigen Anforderungen.

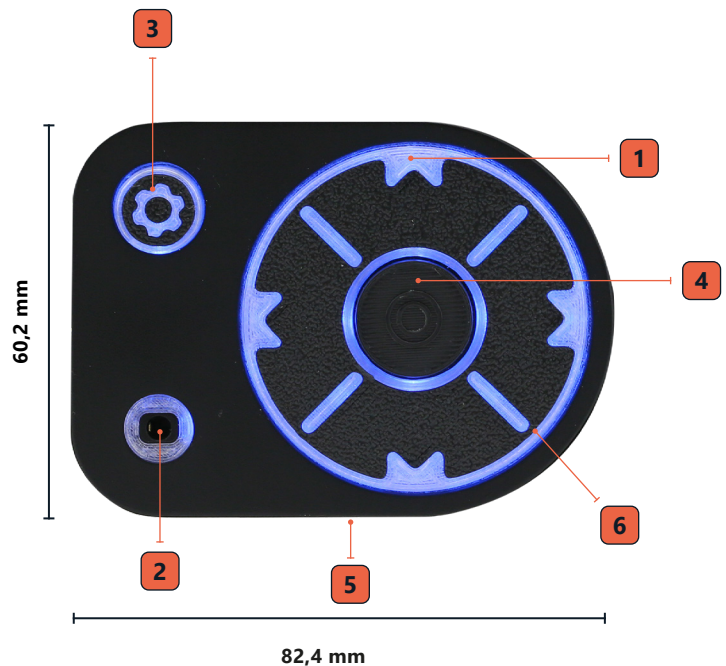

Ausstattung

1 Taktile Pfeiltasten zum Navigieren	4 Taktile ENTER-Taste zum Bestätigen/Auswählen
2 Audiojack für Kopfhörer und Mikrofon	5 Dip-Schalter auf der Rückseite zum flexiblen Einbau; vertikal oder horizontal
3 Taktile Funktionstaste zum Öffnen von Menüs	6 RGB-Hintergrundbeleuchtung in 3 Zonen ansteuerbar



Farbvarianten der Beleuchtung

ANKER EAA-Pad®

Einbaulösungen

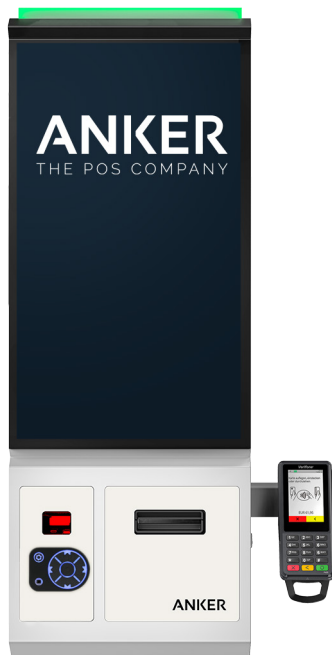

EAA-Pad® Einbaulösung am Selbstbedienungsterminal

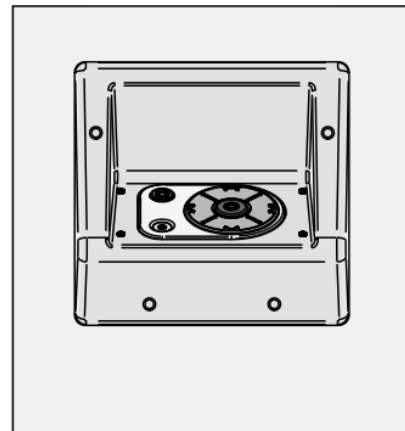

EAA-Pad® Einbaulösung am Selbstbedienungsterminal

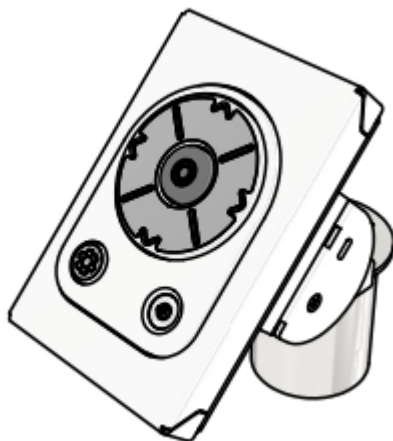

EAA-Pad® Einbaulösung für Poles

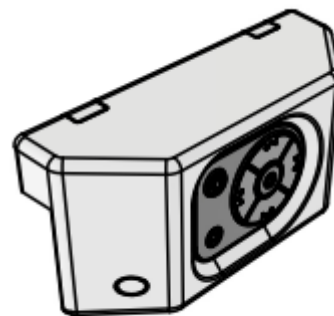

EAA-Pad® Anbau-/Vorbaulösung für z.B. Waagen

Barrierefreiheitsstärkungsgesetz (BFSG) | European Accessibility Act (EAA)

Das Barrierefreiheitsstärkungsgesetz (BFSG) setzt die Vorgaben des European Accessibility Act (EAA) in Deutschland um und verpflichtet Unternehmen, digitale Produkte und Dienstleistungen barrierefrei zu gestalten. Ziel ist es, Menschen mit Behinderungen den gleichberechtigten Zugang zu ermöglichen.

ANKER Solutions GmbH

Striegauer Str. 21 | 33719 Bielefeld (Deutschland)

T: +49 (0) 521 301 0 | E: info@anker.net

www.anker.net